

La Conservation physique des documents sur papier



- RAPPEL DES FONDAMENTAUX
- MESURES PRATIQUES
- ARTICULATION AVEC LA NUMÉRISATION

Plan



- Bref rappel sur les matériaux (papiers et encres) et les faiblesses structurelles des documents
- L'influence de l'environnement
- Solutions pratiques pour une conservation pérenne
- Numérisation et conservation

Le papier



1790



1899

Production de la pâte à papier

Facteurs internes

COTON

BOIS

PAPIERS

- Introduction
- ✓ **Fibres**
- Encollage
- Charges
- Autres

Procédé mécanique

Procédé chimique

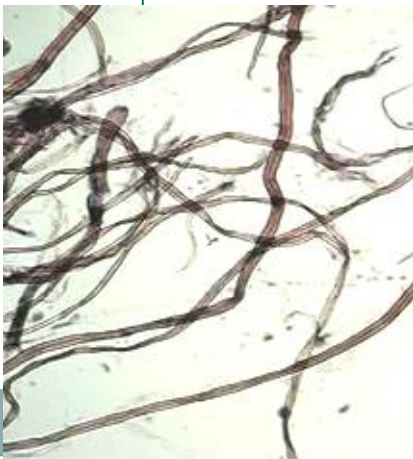
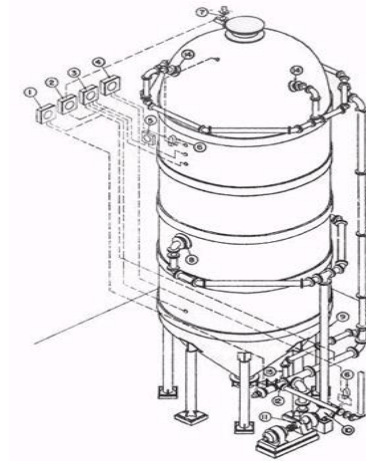
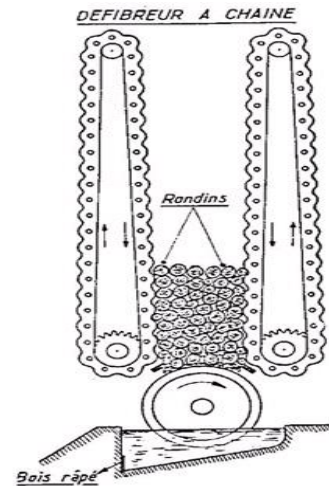



Facteurs internes

PAPIERS

- Introduction
- ✓ **Fibres**
- Encollage
- Charges
- Autres

- lignine responsable du jaunissement

- procédé mécanique : raccourcissement de la longueur des fibres = diminution de la résistance



Nature de l'encollage



Facteurs internes

PAPIERS

- Introduction
- fibres
- ✓ Encollage
- Charges
- Autres

1850

1960

-gélatine
- amidons
- gommes naturelles

-alun colophane

-AKD
**-colophane
modifiée**

Les encres



- Encres d'imprimerie stables, encres d'écriture souvent instables
- Évolutions rapides à l'ère industrielle : diversité, formules secrètes
- Danger des encres métallogalliques (17^e-début 19^e s.)
- Encres et pigments de couleur, même imprimés, sensibles à la lumière
- Problème des tapuscrits, feutres, tracés de crayons...

Les documents en tant qu'objets



- Les documents sont souvent des assemblages (pièces et matériaux)
- Faiblesses structurelles ou liées à l'interaction des divers matériaux
- De l'objet artisanal solide...
- ... au produit industriel fabriqué à l'économie
- L'exemple emblématique du livre imprimé

L'influence de l'environnement



- Climat (T, HR) : contrôlé et stable
- Lumière : pas d'éclairement direct hors communication
- Magasinage adapté (locaux, mobilier, conditionnement, positionnement)
- Dépoussiérage et surveillance
- Manipulation : personnel et public sensibilisés

Stratégies/solutions possibles



- **LE CONDITIONNEMENT**
- **LA RELIURE**
- **LA NUMÉRISATION**
- **AUTRES/QUESTIONS**

Le Conditionnement

- Stratégie préventive de plus en plus utilisée (coût modéré)
- Protection contre les chocs, les pertes, l'eau, les variations climatiques, la lumière
- Complément ou substitut à la reliure, la restauration...
- Boîtes, pochettes, tubes de format adapté, très nombreux modèles
- Stockage à plat (sauf volumes)
- Carton permanent ou matières plastiques
- Modèles sur catalogue ou fabrication au format

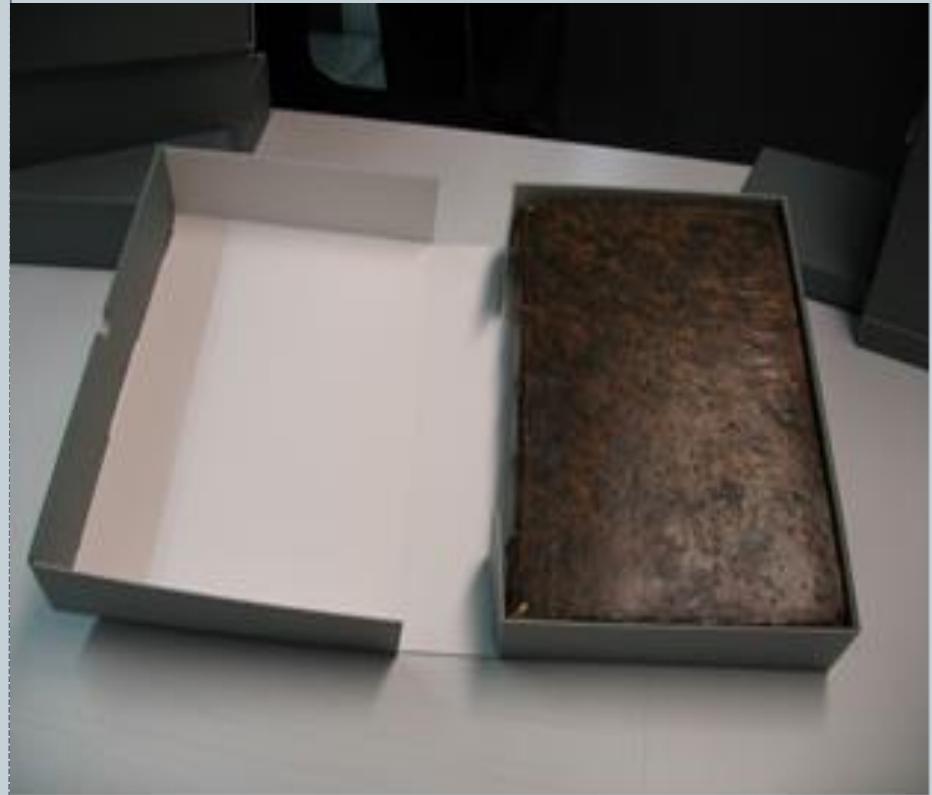

La reliure

12

- Principal traitement préventif des volumes consultés, si papier en bon état
- Technique mature, combinant protection, accessibilité
- Industrielle ou artisanale (« main », « mécanisée ») selon type et état des documents
- Parfois curative et proche de la restauration (reliure main, de conservation)
- Adaptée aussi aux documents en feuilles (montage sur onglets)
- Relativement coûteuse, priorisation nécessaire
- Difficultés économiques actuelles de la profession, et forte inflation

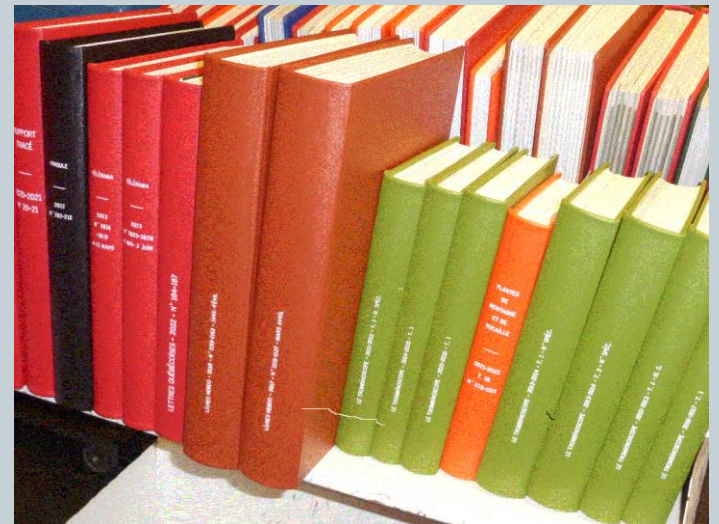

La numérisation



- Développement considérable depuis 20 ans en lien avec l'évolution technologique générale
- But principal de valorisation et diffusion, mais peut et doit servir à la conservation
- Qu'est ce qu'une numérisation de conservation ?
- Parfois seule technique envisageable (documents très abîmés, papiers « brûlés » par l'acidification)
- La conservation physique, préalable indispensable à la numérisation
- Articuler conservation physique et numérisation
- Coûteuse à la production, à la diffusion et plus encore en conservation pérenne
- Collaborer entre établissements